

게시: 23-3월-2018
2019.0 E-PACE (X540), 501-19

범퍼

리어 범퍼 (G2164549)

탈거 및 장착

| | | | | | |
|----------|------------|----------|------|--------|---|
| 76.22.77 | 리어 범퍼 - 교체 | 모든 파생 모델 | 1.00 | 사용된 범위 | □ |
|----------|------------|----------|------|--------|---|

분리

참고:

- 이 절차에 포함된 그림에서는 명확성을 위해 특정 구성 요소가 제거되었습니다.
- 차량 사양에 따라 이 절차의 포함된 그림과 일부 사항이 다를 수 있지만 필수적인 정보는 항상 정확합니다.

1. 적절한 2주식 리프트에 차량을 올린 후 지지하십시오.
참조: [인양](#) (100-02 잭 받침 및 인양, 설명 및 작동).

2.

참고:

반대쪽에도 이 단계를 반복하십시오.

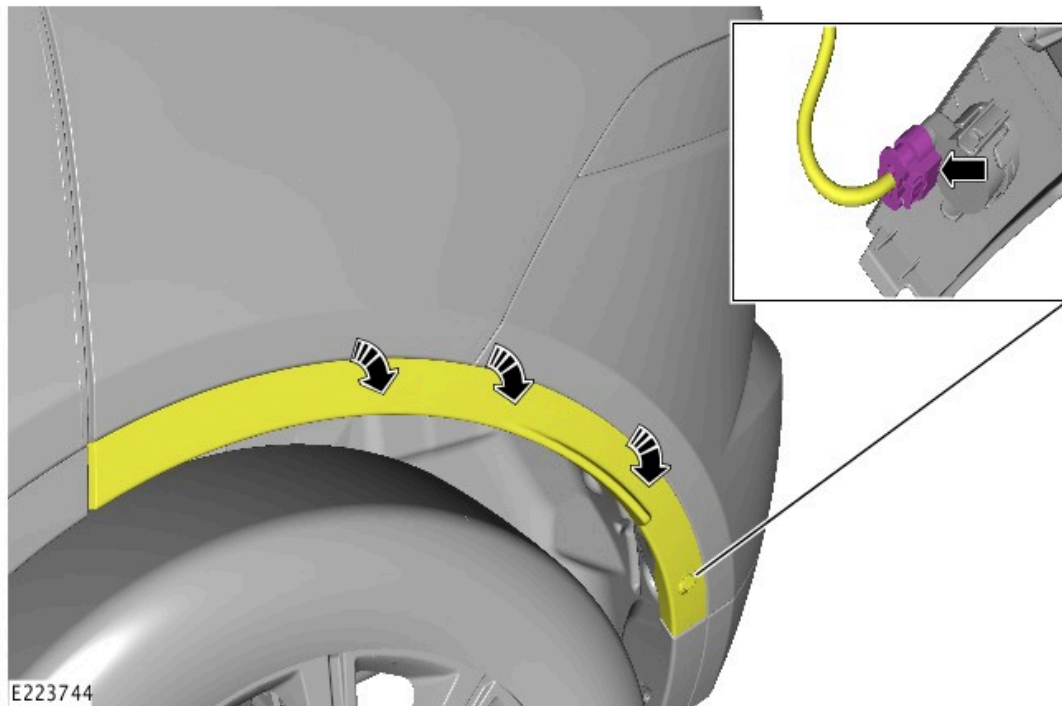

- 리어 쿼터 패널 몰딩을 분리하십시오.
- 장착된 경우, 와이어링 하니스를 분리하십시오.

3.

참고:

반대쪽에도 이 단계를 반복하십시오.

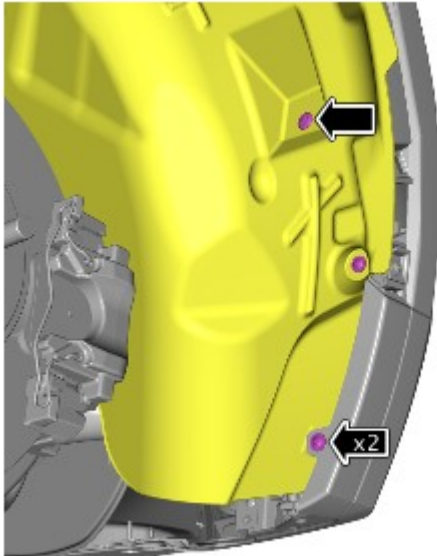

E213346

- 리테이닝 클립을 탈거하십시오.
- 나사 2개를 탈거하십시오.
- 휠 아치 라이너를 분리하십시오.

4.

참고:

반대쪽에도 이 단계를 반복하십시오.

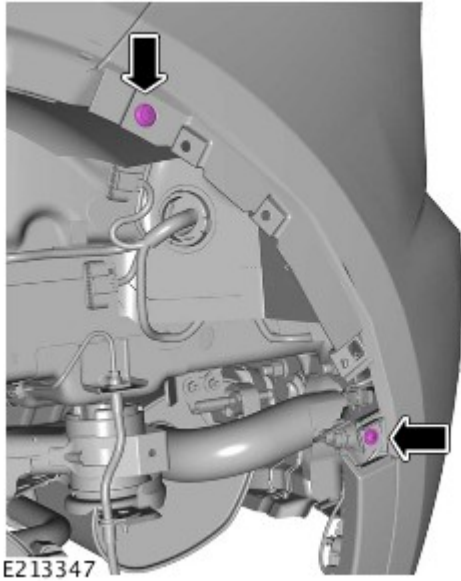

- 리테이닝 클립을 탈거하십시오.
- 나사를 탈거하십시오.

5.

참고:

우측만 해당합니다.

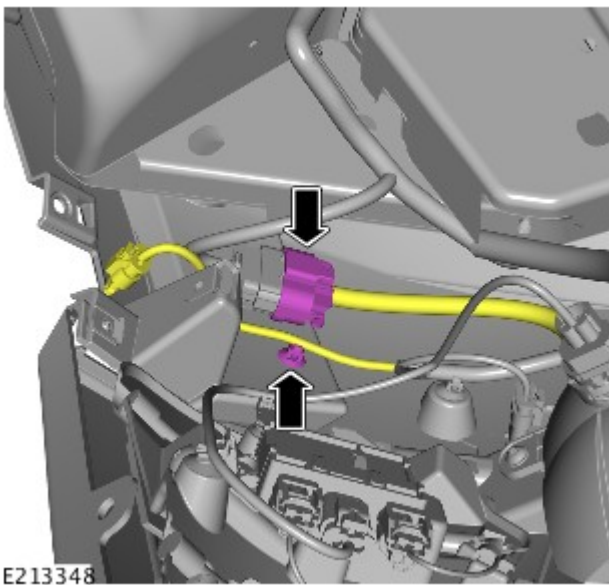

- 전기 커넥터를 분리하십시오.
- 와이어링 하니스를 분리하십시오.

6.

참고:

좌측만 해당합니다.

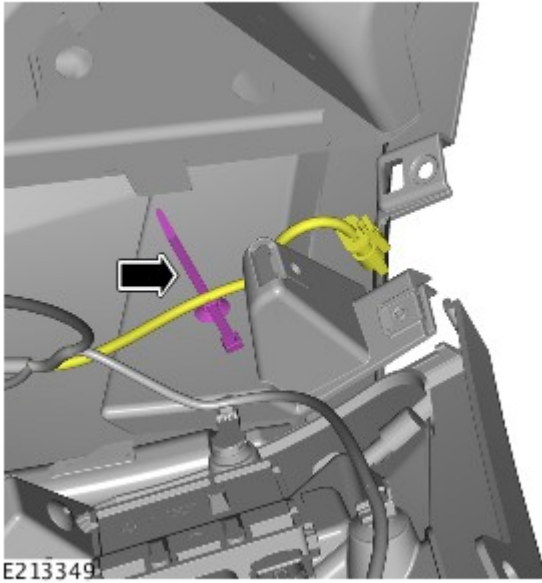

와이어링 하니스를 분리하십시오.

7.

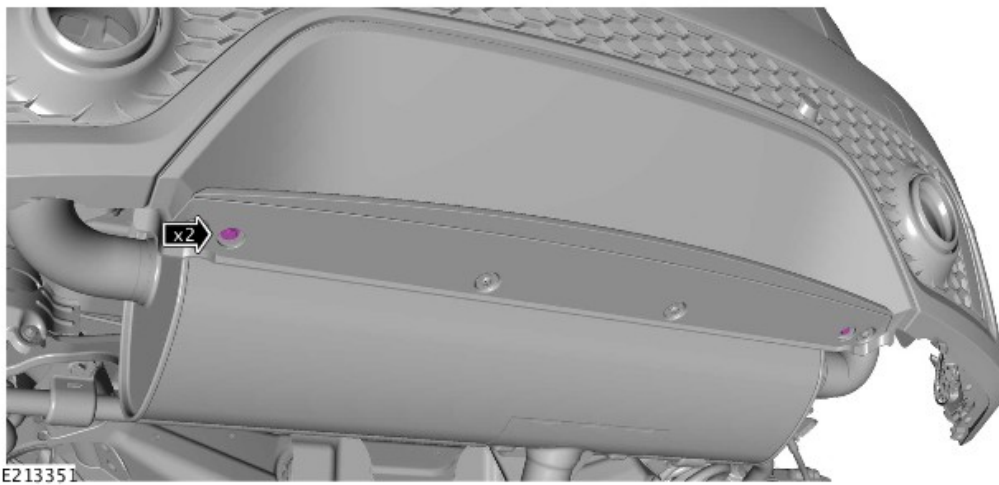

나사 2개를 탈거하십시오.

8.

참고:

반대쪽에도 이 단계를 반복하십시오.

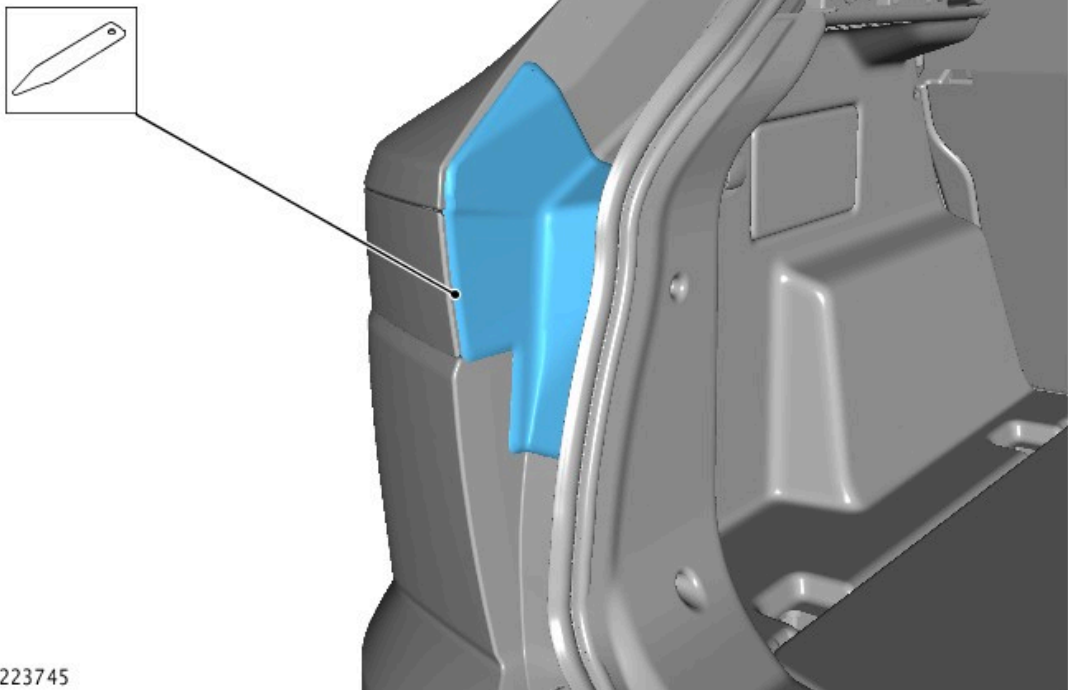

E223745

- 적합한 플라스틱 트림 공구를 사용하여 쿼터 패널 피니셔를 탈거하십시오.

9.

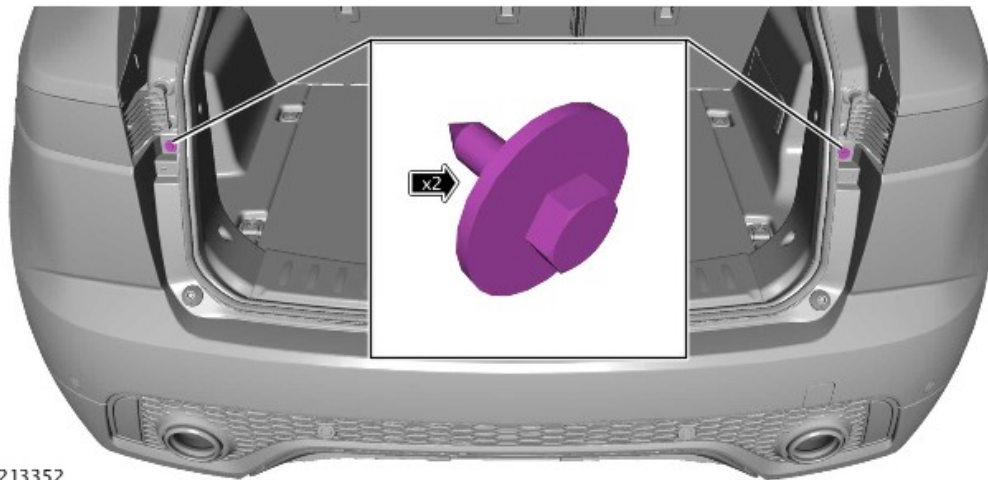

E213352

볼트 2개를 탈거하십시오.

10.

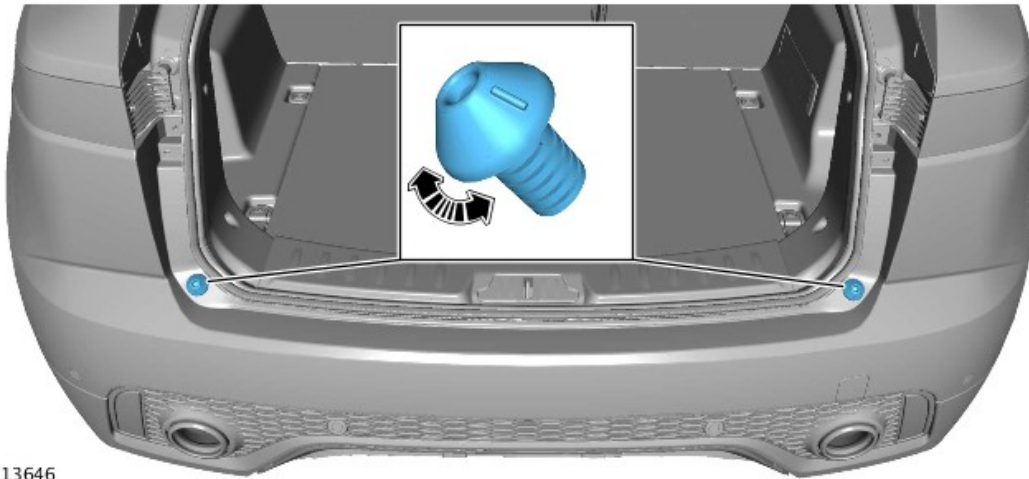

E213646

고정 장치 2개를 탈거하십시오.

11.

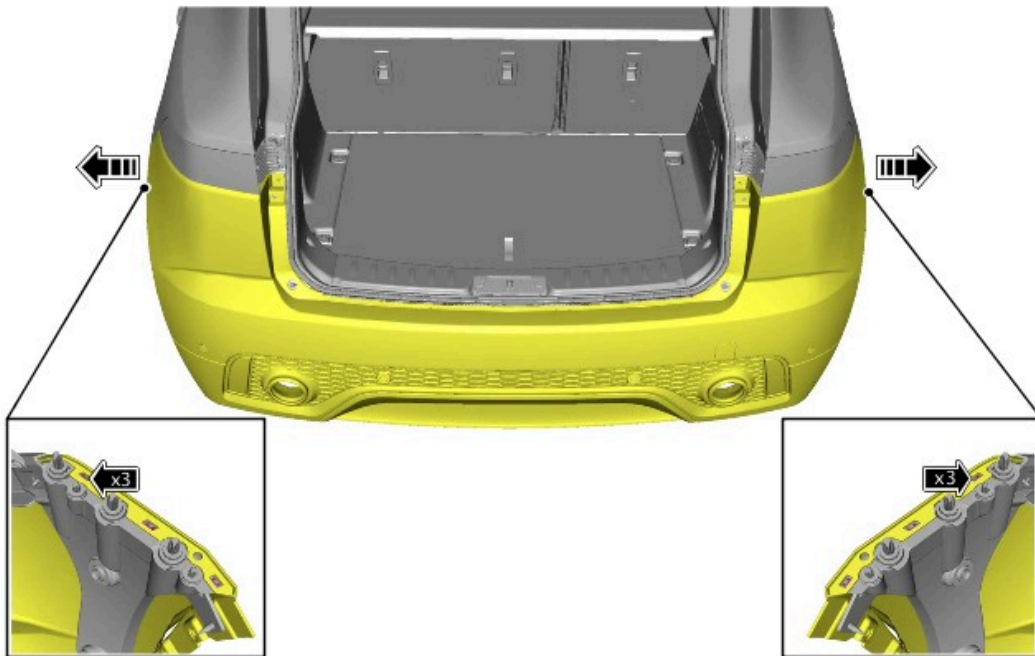

E213353

양쪽에서 리어 범퍼를 분리하십시오.

12.

참고:

클립을 분리할 때에는 각별히 주의하십시오.

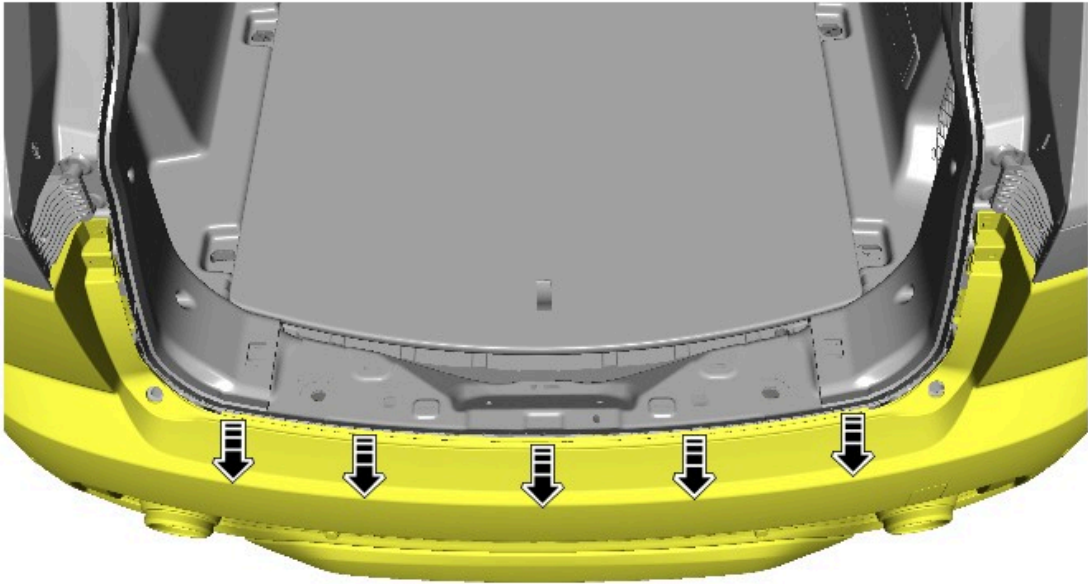

E223746

리어 범퍼를 탈거하기 전에 조심스럽게 리어 범퍼 리테이닝 클립을 분리하십시오.

13.

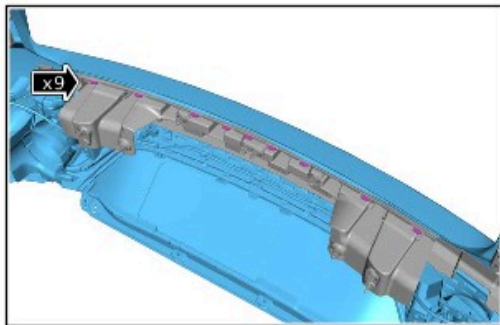

E213354

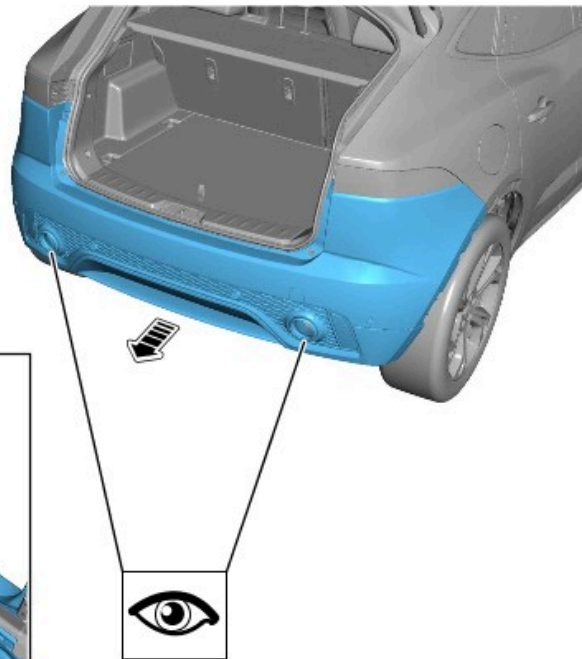

리어 범퍼를 탈거하십시오.

14.

참고:

새 구성 요소를 장착하는 경우에만 다음 단계를 수행하십시오.

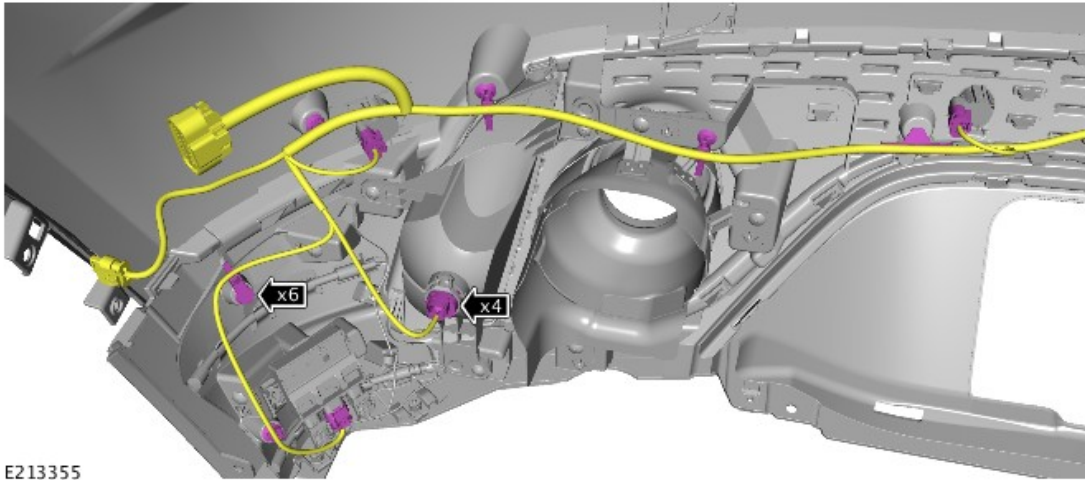

- 전기 커넥터 4개를 분리하십시오.
- 리어 범퍼 와이어링 하니스를 분리하십시오.

15.

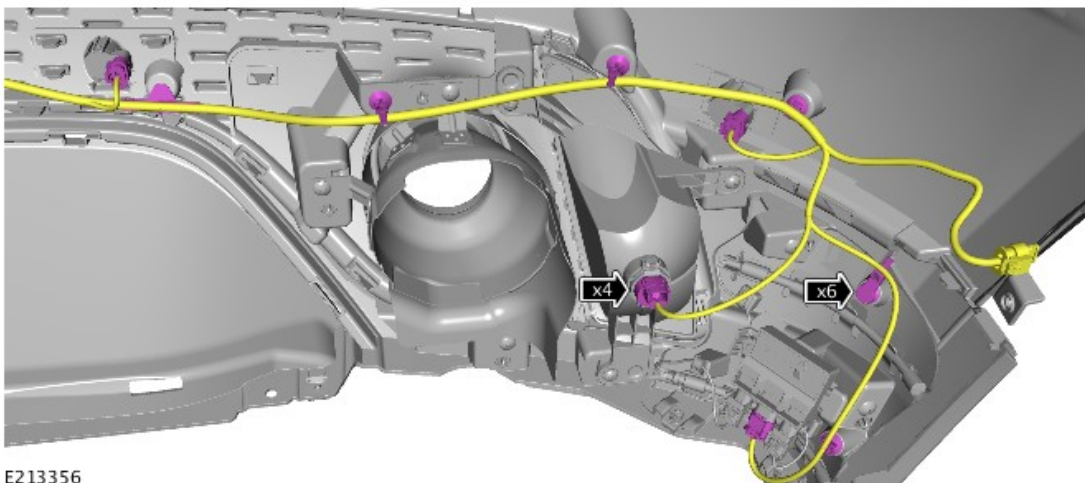

- 전기 커넥터 4개를 분리하십시오.
- 리어 범퍼 와이어링 하니스를 분리하십시오.

16.

참고:

클립을 분리할 때에는 각별히 주의하십시오.

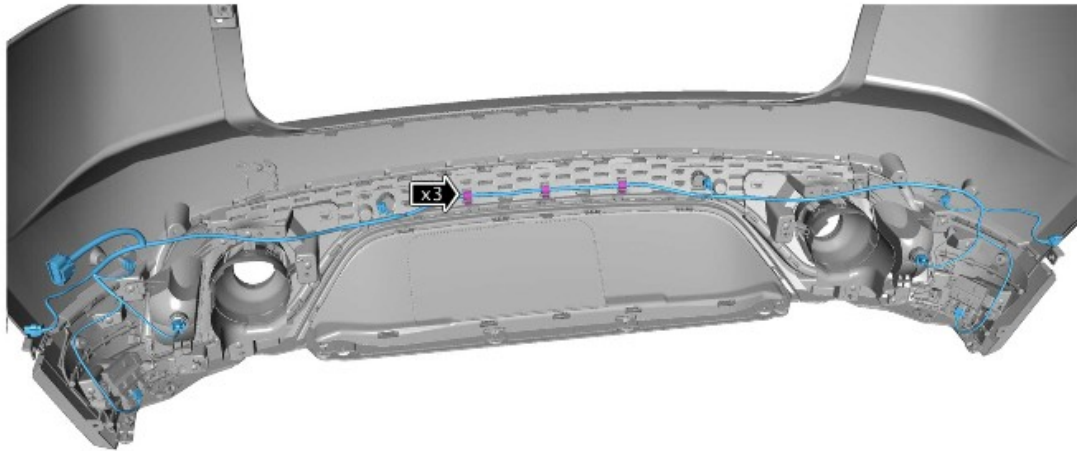

E213357

리어 범퍼 와이어링 하니스를 탈거하십시오.

17.

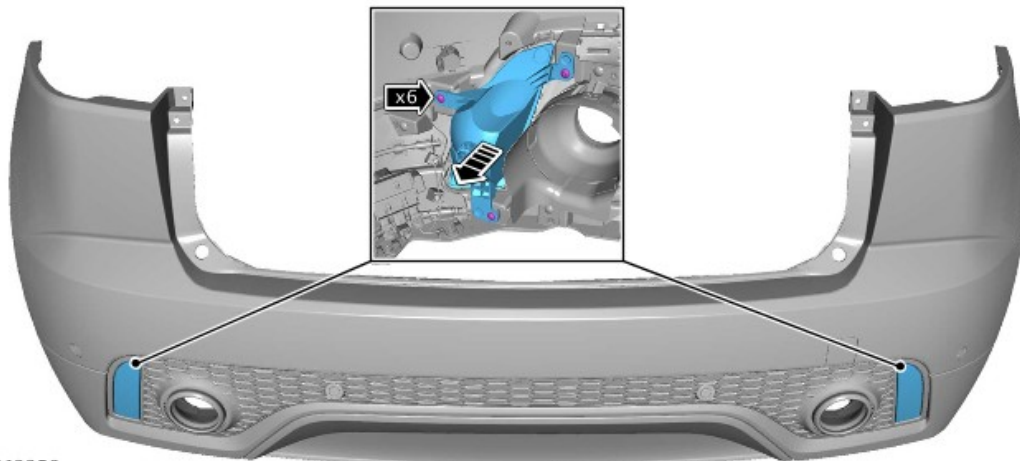

E213358

- 나사 6개를 탈거하십시오.
- 리어 포그 램프를 탈거하십시오.

18.

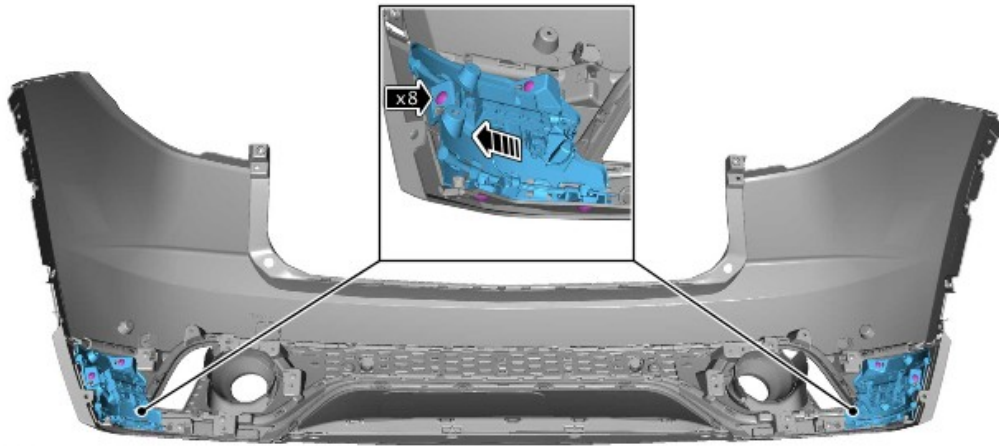

E213359

- 나사 8개를 탈거하십시오.
- 핸즈프리 테일게이트 센서 어셈블리를 탈거하십시오.

19.

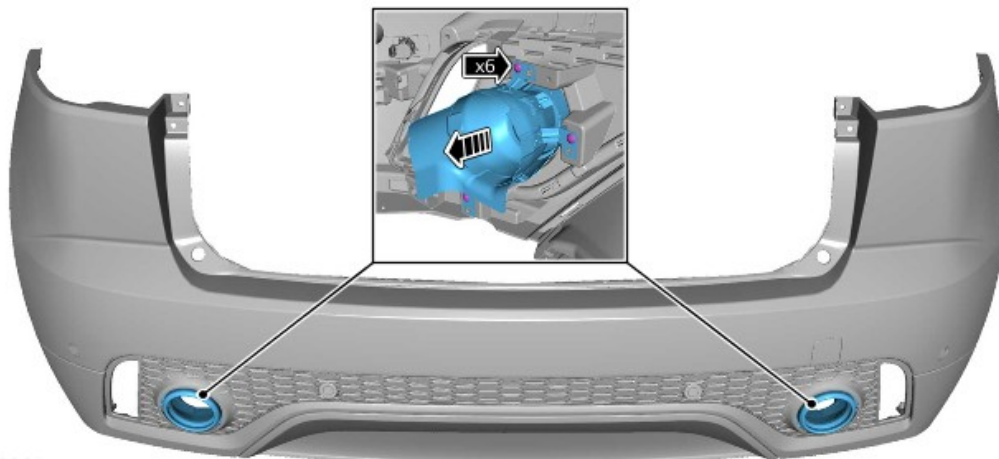

E213360

- 나사 6개를 탈거하십시오.
- 배기 피니셔를 탈거하십시오.

20.

참고:

클립을 분리할 때에는 각별히 주의하십시오.

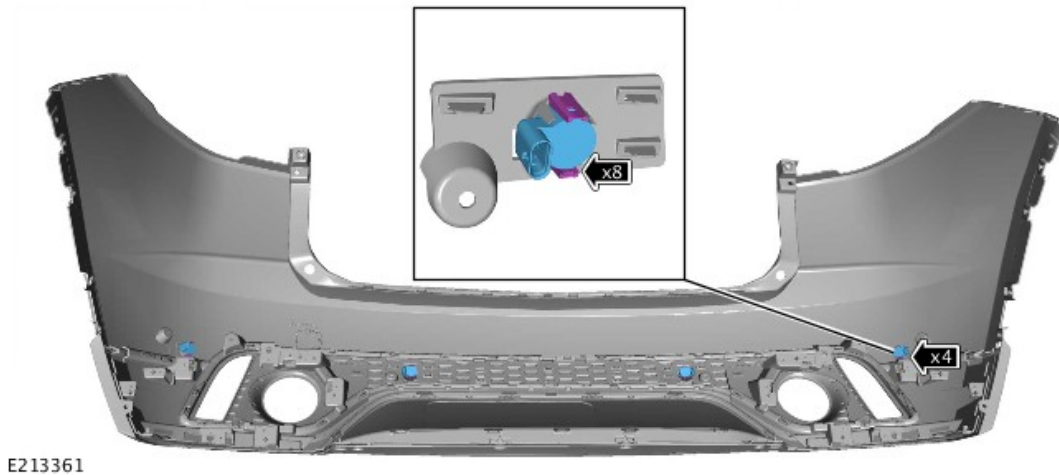

후방 주차 보조 센서를 탈거하십시오.

장착

1.

참고:

접근을 위해서만 범퍼를 탈거한 경우 6단계부터 진행하십시오.

후방 주차 보조 센서를 장착하십시오.

2.

- 배기 피니셔를 장착하십시오.

3.

- 핸즈프리 테일게이트 센서 어셈블리를 장착하십시오.

4.

- 리어 포그 램프를 장착하십시오.

5.

참고:

모든 클립이 올바르게 장착되는지 확인하십시오.

- 리어 범퍼 와이어링 하니스를 장착하십시오.
- 전기 커넥터 8개를 연결하십시오.

6.

참고:

모든 클립이 올바르게 장착되는지 확인하십시오.

다른 정비사의 도움을 받아 조심스럽게 리어 범퍼를 장착하십시오.

7.

- 리어 범퍼 하부 나사를 장착하고 조이십시오.
- 리어 범퍼 볼트를 장착하고 조이십시오.

8.

참고:

반대쪽에도 이 단계를 반복하십시오.

- 쿼터 패널 피니셔를 장착하십시오.

9. 양쪽 테일게이트 고무 범퍼를 장착하고 리어 펜더와 높이가 같고 올바르게 장착되도록 조정하십시오.

10.

참고:

좌측만 해당합니다.

리어 범퍼 와이어링 하니스를 장착하십시오.

11.

참고:

우측만 해당합니다.

- 전기 커넥터를 연결하십시오.
- 리어 범퍼 와이어링 하니스를 장착하십시오.

12.

참고:

반대쪽에도 이 단계를 반복하십시오.

- 리어 범퍼 나사를 장착하고 조이십시오.
- 리테이닝 클립을 장착하십시오.

13.

참고:

반대쪽에도 이 단계를 반복하십시오.

- 리어 휠 아치 라이너를 장착하십시오.

14.

참고:

반대쪽에도 이 단계를 반복하십시오.

- 장착된 경우, 와이어링 하니스를 연결하십시오.
- 리어 쿼터 패널 몰딩을 장착하십시오.